

# BUDDY招待 Champion CUP

## 3年生大会



会場：フットサルクラブ東京 多摩ニュータウンはるひ野コー  
主管：バディサッカークラブ

**BUDDY招待 Champion CUP 事務局**  
(担当：鈴木)

[buddy2soccer@yahoo.co.jp](mailto:buddy2soccer@yahoo.co.jp)



# BUDDY 招待

## Champion CUP



### 開催要綱

- 【大会趣旨】 ☆ 他チームとの親睦と、技術の向上をはかる。  
☆ 低学年の試合経験を増やし、育成をはかる。  
☆ 3年生のチャンピオンを決定する。
- 【主催】 バディスポーツクラブ
- 【協力】 フットサルクラブ東京
- 【開催期日】 2016年09月17日(土) 1day完結大会
- 【会場】 フットサルクラブ東京 多摩ニュータウン はるひ野コート  
〒215-0036 神奈川県川崎市麻生区はるひ野 4-3-2 **※会場使用注意は別記をご参照ください。**
- 【交通】 小田急多摩線「はるひ野」駅より、徒歩1分
- 【募集】 ☆ 6月04日/6月18日/6月25日 3年生大会にて上位入賞を果たし推薦させて頂いたチーム  
☆ スポーツ障害保険に加入していること。
- 【参加費用】 8,000円
- 【試合形式】 ☆ 8人制とする。  
☆ 参加12チームをA~Dの3チームブロックに分け、予選を行います。  
☆ 予選グループの結果を元に、順位トーナメントを行い、各ブロックの優勝・準優勝・第3位及び各パートの優勝チームを決定する。※別紙参照  
☆ 予選リーグは、勝ち点制(勝ち 3ポイント 分け 1ポイント 負け 0ポイント)とする。  
☆ 試合時間は、10分ハーフ (10分-3分-10分)とする。 各チーム4試合  
☆ 順位決定戦が同点の場合は3本ずつのPK戦とする。  
☆ 特記無き事項が発生した場合には、大会事務局の判断により対処することとする。
- 【競技規則】 ☆ ボールは持ち回りとする。  
☆ ボールアウト時の再開方法は、スローイン・ゴールキック・コーナーキックで行う。  
☆ その他、日本サッカー協会のルールブックに準ずる。
- 【天候判断】 ☆ 人工芝の為、雨天決行とします。  
☆ 荒天等、当日中止の決定につきましては、事務局より連絡担当者様に電話連絡致します。  
☆ 中止決定は、06:00を目安とさせていただきます。  
☆ 06:00以降の急な天候不良についての中止決定は随時対応と致しますことをご了承ください。
- 事務局 鈴木 雄大 (バディSC事務局) メール : buddy2soccer@yahoo.co.jp  
携帯 : 090-4829-3957
- 【表彰】 ☆ 1位パート優勝・準優勝・第3位チームにトロフィーと賞状を贈呈致します。  
☆ 1位パート4位は敢闘賞を贈呈致します。  
☆ 各パート優勝チームにトロフィーと賞状を贈呈致します。  
☆ 各パート準優勝チームに敢闘賞を贈呈致します。  
☆ 決勝選出チームより大会MVPを選出致します。
- 【審判】 ☆ 2審制とします。(各チーム1人ずつ) 審判割り当てにご協力ください。  
☆ なるべく審判服を着用ください。



# BUDDY 招待

## Champion CUP



### 開催要綱

NO.1	チーム名	チーム所在地	代表者様
1	バディサッカークラブ江東	東京都江東区	山本 武志
2	川中島サッカークラブ	神奈川県川崎市	田口 勝
3	中野島FC	神奈川県川崎市	岡本 浩
4	あざみ野FC	神奈川県横浜市	村上 源也
5	高島平サッカークラブ	東京都板橋区	安藤 雄一
6	スカイFC二砂	東京都江東区	岩間 孝俊
7	武蔵丘FC	東京都世田谷区	岸田 博文
8	西原少年サッカークラブ	東京都西東京市	溝田 五男
9	Una Primavera FC	東京都練馬区	大泉 伸幸
10	鎌水サッカークラブ	東京都八王子市	足立 智央
11	スポーカル六本木	東京都港区	小杉 恵太
12	BONOS MEGURO	東京都目黒区	小沼 祐貴



# BUDDY 招待

## Champion CUP



### 予選順位リーグ表

Aグループ	川中島サッカークラブ	Una Primavera	パディSC江東	勝ち点	得点	失点	得失点差	順位
川中島サッカークラブ	★							
Una Primavera		★						
パディSC江東			★					

Bグループ	スカイFC二砂	武蔵丘FC	中野島FC	勝ち点	得点	失点	得失点差	順位
スカイFC二砂	★							
武蔵丘FC		★						
中野島FC			★					

Cグループ	スポーカル六本木	あざみ野FC	鏈水サッカークラブ	勝ち点	得点	失点	得失点差	順位
スポーカル六本木	★							
あざみ野FC		★						
鏈水サッカークラブ			★					

Dグループ	高島平サッカークラブ	BONOS MEGURO	西原少年サッカークラブ	勝ち点	得点	失点	得失点差	順位
高島平サッカークラブ	★							
BONOS MEGURO		★						
西原少年サッカークラブ			★					



# BUDDY 招待

## Champion CUP



### 【順位決定トーナメント】

#### 1位パート

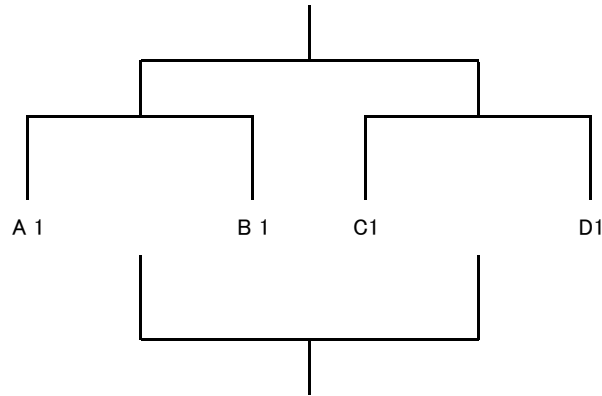

#### 2位パート

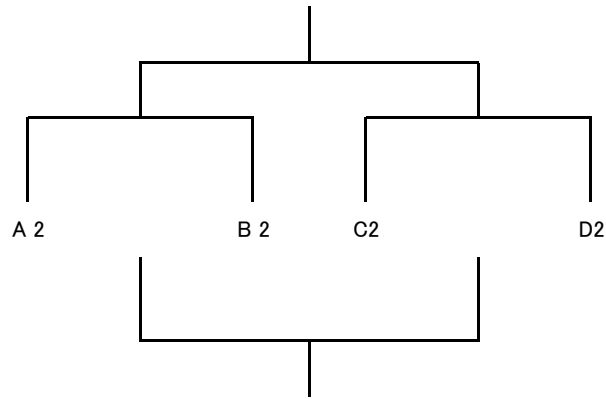

#### 3位パート

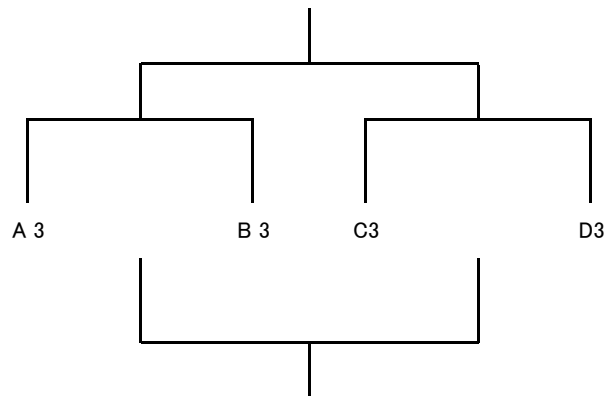



## 開催要綱

Aコート				Bコート			
試合時間	対戦		審判	試合時間	対戦		審判
① 9:30	川中島	対 Una Primavera	⑥試合目	9:30	スポーカル六本木	対 あざみ野FC	⑥試合目
② 9:57	スカイFC二砂	対 武蔵丘FC	①試合目	9:57	高島平	対 BONOS MEGURO	①試合目
③ 10:24	川中島	対 パディ江東	②試合目	10:24	スポーカル六本木	対 鎌水SC	②試合目
④ 10:51	スカイFC二砂	対 中野島FC	③試合目	10:51	高島平	対 西原少年	③試合目
⑤ 11:18	Una Primavera	対 パディ江東	④試合目	11:18	あざみ野FC	対 鎌水SC	④試合目
⑥ 11:45	武蔵丘FC	対 中野島FC	⑤試合目	11:45	BONOS MEGURO	対 西原少年	⑤試合目
⑦ 12:25	A3位	対 B3位	A1位/B1位	12:25	C3位	対 D3位	C1位/D1位
⑧ 12:52	A2位	対 B2位	A3位/B3位	12:52	C2位	対 D2位	C3位/D3位
⑨ 13:19	A1位	対 B1位	A2位/B2位	13:19	C1位	対 D1位	C2位/D2位
⑩ 13:46	⑦勝	対 ⑦勝	⑨試合目	13:46	⑦負	対 ⑦負	⑨試合目
⑪ 14:13	⑧勝	対 ⑧勝	⑩試合目	14:13	⑧負	対 ⑧負	⑩試合目
⑫ 14:40	⑨勝	対 ⑨勝	⑪試合目	14:40	⑨負	対 ⑨負	⑪試合目

☆ 2審制とします。各チーム審判割り当てにご協力ください。

☆ 審判服を着用ください。

☆ 開会式は行いません。



# BUDDY 招待 Champion CUP



## 会場案内

フットサルクラブ東京 多摩ニュータウン はるひ野コート

〒215-0036 神奈川県川崎市麻生区はるひ野 4-3-2

小田急多摩線はるひ野駅 南口駅前すぐ / 京王相模原線若葉台駅 徒歩約10分程度

- ※ 専用駐車場はございません。近くにコインパーキングがありますが、満車の可能性が大きいので、なるべく公共交通機関でお越しください。
- ※ 目の前にある「カワチ薬局・スーパークリシマ」の無料駐車場には、絶対に駐車しないようにしてください。買い物をしたとしても、長時間駐車となりますので厳禁です。過去の大会におきまして大会参加者の多数の無断駐車により満車となり、お店の利用客が使用できなくなったことで店側より営業妨害との厳しい苦情があり、今後違反があった場合には、本会場での以降の大会開催は一切行わないとの約束をしております。
- ※ 参加各チームより保護者の皆様にも周知徹底いただきますようお願い申し上げます。





# BUDDY 招待 Champion CUP



## フットサルクラブ東京・多摩ニュータウンコート 会場周辺図

※注意事項をご確認ください。

※園舎(控室)の開放は8:30、グラウンドの開放は9:00とします。

※尚、試合が始まるまでは各コートを使用し、試合が始まりましたらW-UPは園舎屋上(ボール使用不可)をご使用ください。

※会場にお越しの際は、ご兄弟の管理もお願い致します。

※グラウンド内はベビーカーの入場は認めますが、かかとの高い靴は認めません。

※会場内・外全て禁煙とさせていただきます。また、スーパークリシマでの喫煙もご遠慮ください。

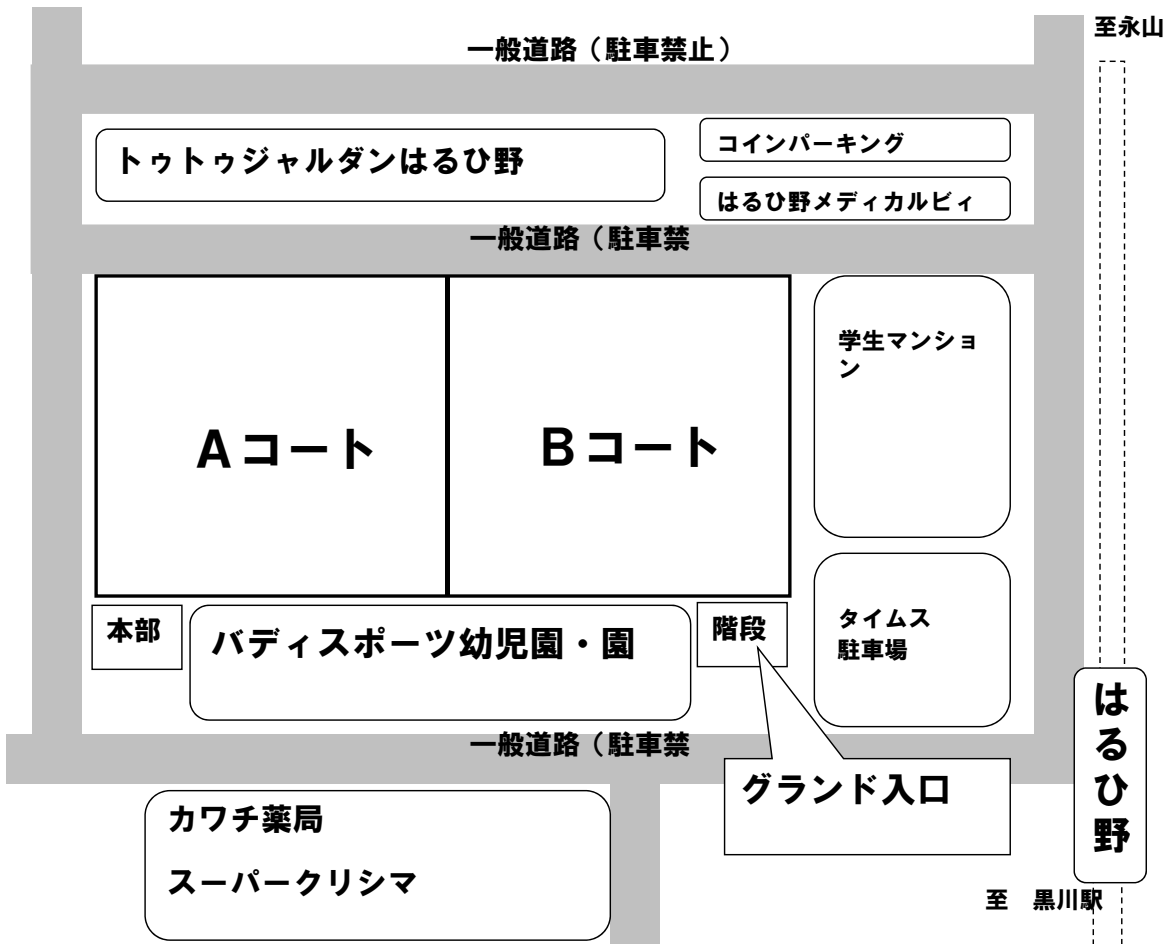





# BUDDY 招待

## Champion CUP



### 開催要綱

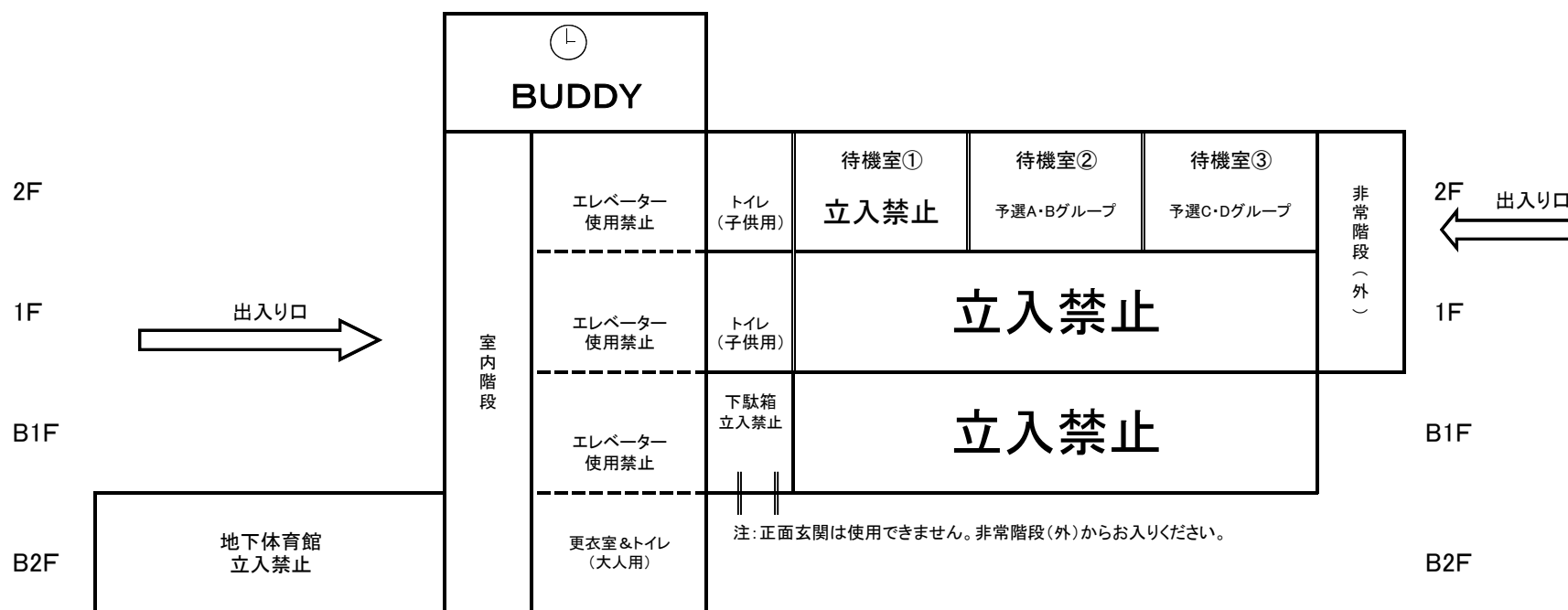

#### 《施設に関する注意事項》

- ※待機室への出入口は、2F非常階段側と、1F通常階段側の2ヶ所となります。
- ※トイレは、1F・2F通常階段側(子供)と、B2F(大人)を使用してください。
- ※入館される際、靴置き場として出入口付近のブルーシートを使用してください。
- ※屋上を開放する予定ですが、ボールの使用は禁止です。

**※喫煙場所はありません。**

- ※飲食(試合での飲料を除く)の際は、各チームの待機室にてお願いします。
- ※当日、正面玄関からの入場はできません。自動販売機側のグランド入口より、ご入場ください。(別紙地図をご参照ください)
- ※B1F全フロア、1Fトイレ以外の廊下と教室は立ち入り禁止となります。
- また、エレベーターの使用も禁止とさせていただきますので、ご了承ください。